

## S2形 ターボファン寸法表

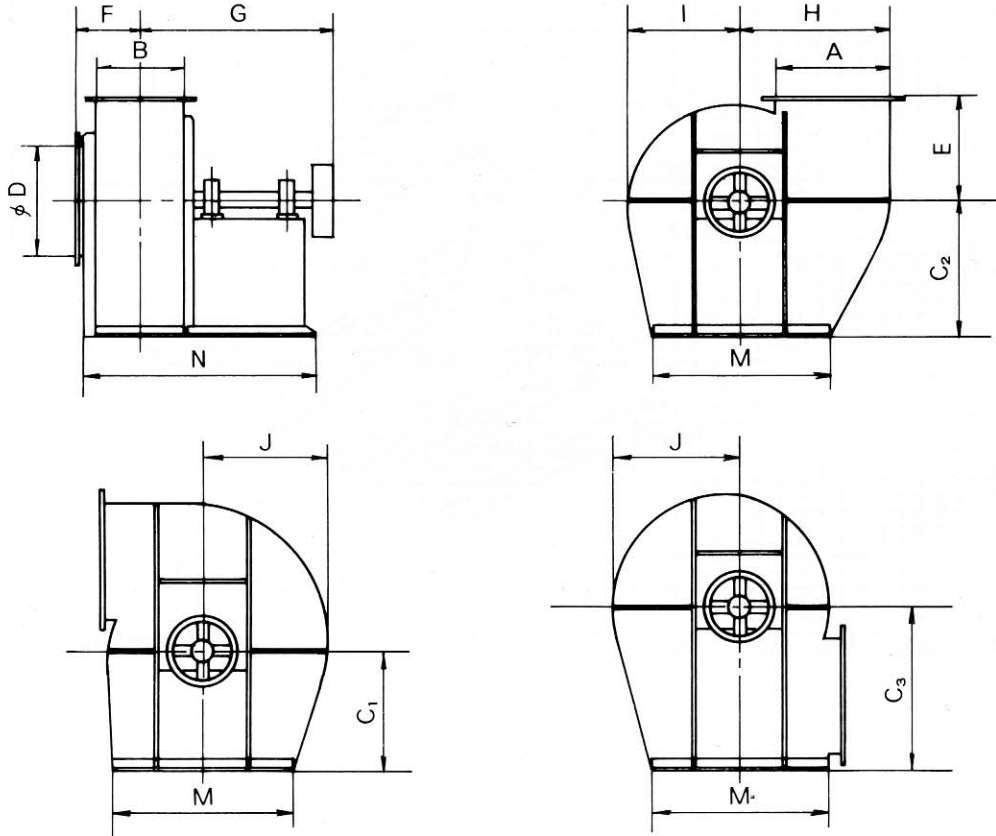

No.	A	B	C <sub>1</sub>	C <sub>2</sub>	C <sub>3</sub>	φD	E	F	G	H	I	J	M	N
2 ½	305	230	325	375	445	320	270	165	485	380	285	335	460	660
3	365	280	385	440	525	380	325	200	560	460	345	400	550	760
3 ½	425	320	450	515	615	440	380	230	630	535	400	465	640	870
4	490	370	510	585	700	500	435	265	705	610	460	535	730	970
4 ½	550	410	565	650	775	560	490	295	780	685	515	600	820	1060
5	610	460	635	735	865	620	540	330	870	765	570	670	920	1210
5 ½	670	500	695	800	945	680	600	360	950	840	630	735	1000	1310
6	730	550	750	865	1020	750	650	395	1045	915	685	800	1100	1430
6 ½	790	600	810	930	1100	820	700	430	1120	990	745	865	1200	1530
7	860	640	875	1010	1180	880	760	460	1200	1070	800	935	1300	1640
8	980	730	990	1145	1345	1000	870	520	1350	1220	915	1070	1460	1830
9	1100	830	1120	1290	1520	1120	980	595	1500	1375	1030	1200	1650	2060
10	1220	930	1235	1429	1670	1240	1090	665	1600	1525	1145	1335	1850	2210

※ G寸法はプーリーサイズにより多少異なります。